



PARA MÁS INFORMACIONES :

Consultar la **FAQ**
www.la-cisterna-verde.es



CUIDADO

Si el llenado no se realiza de inmediato :
cargar la cisterna con un mínimo de 5 cm de líquido.

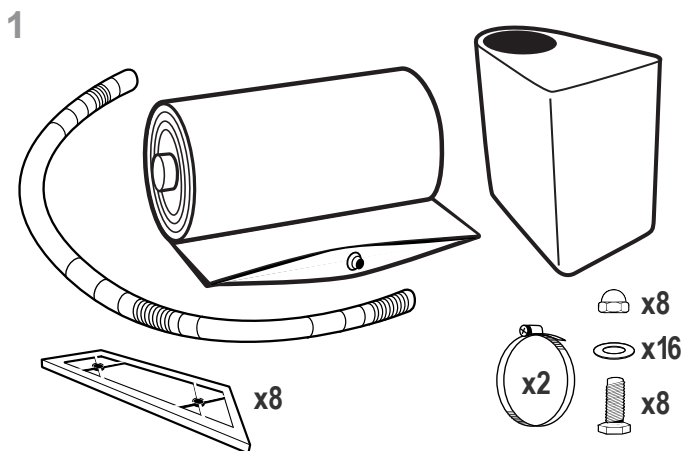

*Opción no proporcionado

Herramientas necesarias

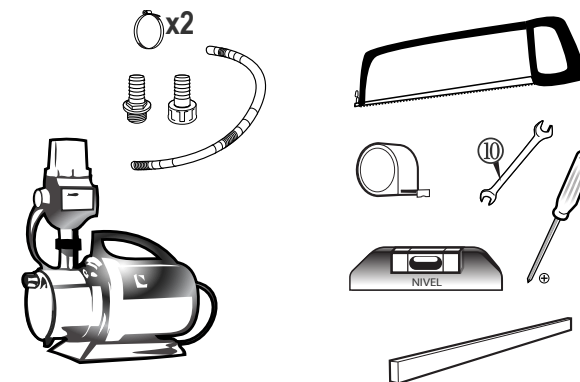

2 Suelo limpio y nivelado

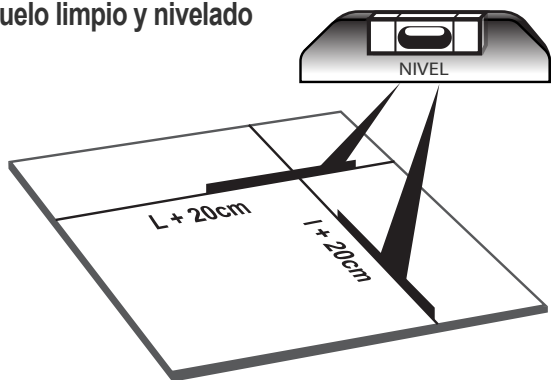

Suelo limpio y estabilizado + capa de arena (0/2) 10 cm (+/- 2 cm)

3

① Desenrollar la cisterna

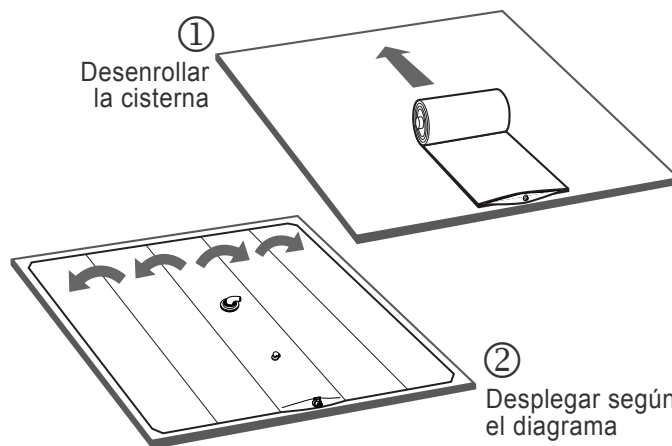

② Desplegar según el diagrama

4 Montaje de las esquinas de protección en cada ángulo

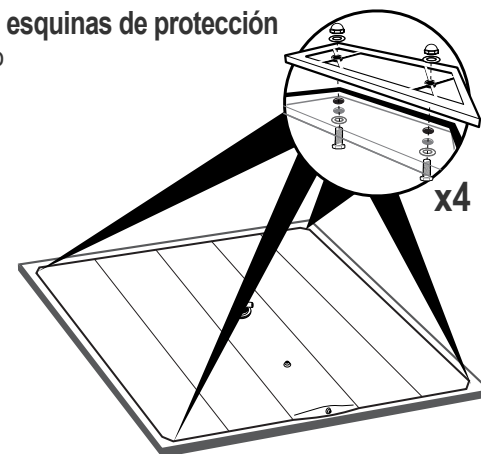

5

El colector debe estar al nivel de la altura máxima de la cisterna (A MAX)

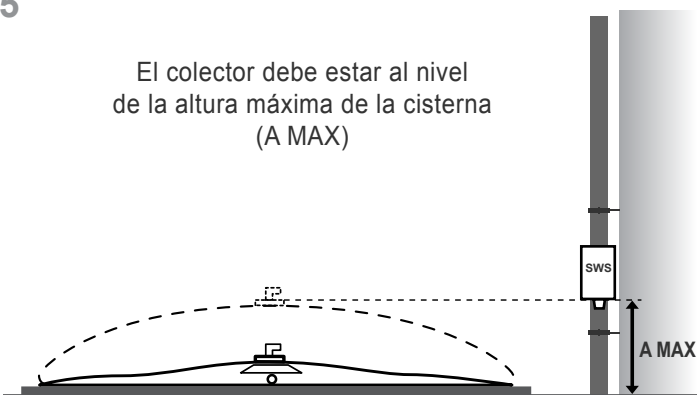

6

Serrar el canalón según la dimensión del colector

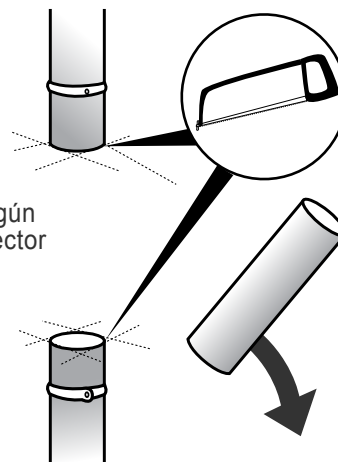

7

Posicionar el colector sobre el canalón

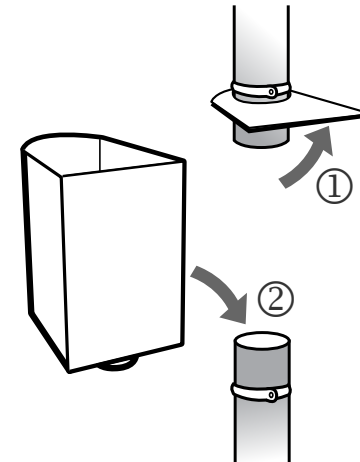



8

Conectar el tubo flexible al colector

①

② Arreglar la abrazadera del tubo

9

① Posicionar el tubo sobre la apertura de visita de la cisterna

② Arreglar su abrazadera del tubo

10 Vista de conjunto

11 Opción : Bomba

Apretar el empalme acanalado PVC

12

① Posicionar el flexible sobre la bomba

② Apretar sur abrazadera

13

Apretar el empalme acanalado sobre la válvula de la cisterna

14

Posicionar el flexible de la bomba sobre la válvula conectada de la cisterna

15